

64067 kaiverrusterä, jolla voit kaivertaa tekstejä, logoja ja kuvia, sekä tehdä kevyitä purseenpoistoja

Tällä työkalulla voit tehdä siistejä tekstikaiverruksia koneistettuihin pintoihin. Samalla työkalulla on mahdollista tehdä 0,45 - 2,1mm leveää kaiverrusuraa 0,05-2,0mm syvyisenä. Pidemmät mallit ovat kovametallirunkoisia, jolloin työstetty jälki on parempaa vähäisen värinän ansiosta.

Teräväreunainen hiottu kääntöteräpala jättää siistin reunan kaiverrusuraan, jolloin jälkityötä ei tarvita tai se on vähäistä.

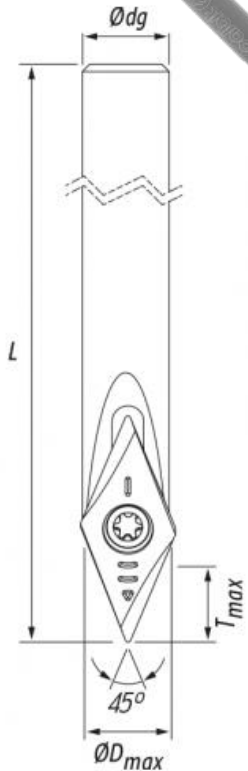

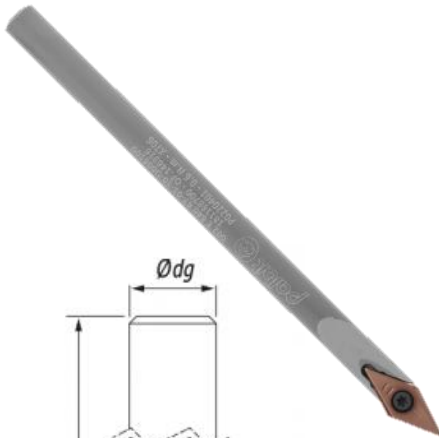

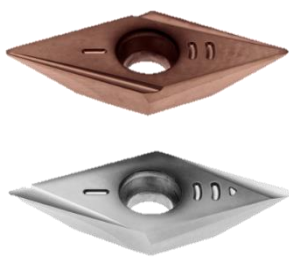

Tilaukoodi	ØDmax	Tmax	α°	Ødg	L	Varsi
002E64067-01-10-U006040	2,1	2,1	45°	6	40	Teräs
002E64067-01-10-U006065	2,1	2,1	45°	6	65	Kovam.
002E64067-01-10-U006065	2,1	2,1	45°	6	100	Kovam.

Teräpala	P	M	N	S	re	Tmax	Tmin	ØDmax	ØDmin
	PHH920	PHH920	PH0610	PHH920					
VBGT 060202-45LM	●	●		●	0,2	2	0,20	2,1	0,65
VBGT 060202-45LN			●		0,2	2	0,05	2,1	0,45

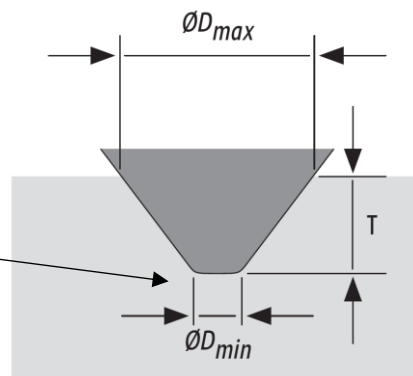

re



Työkalu	Varaosaruuvi	Avain (torx)	Avain momentilla	Nm
002E64067...				
	P0220401	XT06	DT0606	0,6